

# 영유아교사 부모상담 역량 척도 개발 및 타당화

\*김종훈

\*경상국립대학교 아동가족학과

e-mail:child@gnu.ac.kr

## Development and Construct Validation of Parent Counseling Competency Scale for Early Childhood Teachers

Jonghoon Kim\*

\*Dept. of Child and Family Studies, Gyeongsang National University

### 요약

본 연구에서는 영유아 교사의 부모 상담 역량을 측정할 수 있는 도구를 개발하고자 한다. 영유아 상담역량은 3개의 역량군, 8개의 역량요소와 총 22개의 문항으로 구성하였다. 구성된 척도의 심리측정학적 동등성 검증을 실시한 결과, 본 검사도구가 영아교사와 유아교사에게 공통적으로 사용될 수 있음을 확인하였다. 본 연구에서 개발된 영유아교사 부모상담 역량 척도는 교사가 스스로 상담역량을 측정하여 교사의 부모상담 관련 전문성을 높이는 기회를 자발적으로 마련 할 수 있을 것이라고 기대된다.

### 1. 서론

영유아교사는 영유아와 많은 시간을 함께 하면서 이들의 요구를 적절히 충족시켜 균형 있는 성장 및 발달을 이끌어주는 중추적인 역할을 한다. 이를 위하여 NAEYC에서는 정기적으로 기관과 가정이 양방향 의사소통을 하도록 협력하는 관계를 만들고 유지할 수 있는 상호협력적인 관계의 중요성을 강조하고, ‘부모-교사 상호작용’이라는 항목을 기관과 부모 간 협력적 관계를 위한 평가 준거로 제시하고 있다[1]. 또한 미국 연방법은 영유아의 교육환경과 교육프로그램과 관련하여 부모와 교사 간의 만남을 의무로 규정해 놓고 있으며[2], 우리나라의 영유아 교육 및 보육기관 평가 지표에서도 부모와 교사는 다양한 방식으로 주기적으로 긴밀하게 의사소통하여 영유아 교육 및 보육기관에서의 활동과 가정에서의 생활에 대한 정보를 교환할 것을 요구하며 기관과 가정이 교류하는 것에 대하여 중시하고 있다.

이는 교사와 부모가 신뢰와 존중을 바탕으로 상호보완적인 바람직한 관계를 형성하여 상호 연계가 되어 영유아 발달과 교육이 이루어져야 함을 의미한다. 교사와 부모 간에 상호협력적인 관계는 영유아들이 낯선 교육환경에서 안정적으로 적응할 수 있게 지원하고, 영유아의 학습과 발달을 촉진하는 등 영유아들이 교육기관과 사회, 새로운 환경에 성공적으로 적응하고 생활할 확률을 높여 준다[3].

그러나 최근까지도 심심찮게 접할 수 있는 어린이집이나

유치원의 아동학대 사건이나 안전사고 관련 뉴스들은 학부모의 기관 및 교사에 대한 불신감을 높이고 있으며 이는 때때로 교사와 학부모 간 소통을 어렵게 하는 요인이 되고 있다. 이로 인한 오해와 교사의 미흡한 대처 능력이 갈등을 오히려 증폭되는 경우가 발생하기도 한다[4]. 이러한 문제를 해결하기 위해서는 교사와 부모 양자가 신뢰를 가지고 영유아에 대하여 소통할 수 있도록 돕는 효과적인 방법은 교사가 부모를 교육하고 상담할 수 있는 능력을 갖추는 것이다.

이에 본 연구에서는 영유아교사 부모상담 역량 척도를 개발하고 타당화함으로써 향후 영유아교사가 스스로 상담역량을 측정하여 교사의 부모상담 관련 전문성을 높이는 기회를 자발적으로 마련 할 수 있을 것이라고 기대한다.

### 2. 연구방법

연구대상은 영유아 교사 330명을 대상으로 실시하였으며, 연구도구는 영유아 상담역량은 8개의 역량요소, 22개의 문항 내용으로 구성되어 있다. 수집된 자료의 통계분석은 SPSS 24 프로그램과 AMOS 23 프로그램을 사용하였다. 문항 분석을 위해 각 문항의 평균과 표준편차, 하위요인별 상관, 내적 합치도, 확인적 요인분석을 실시하였다.

### 3. 연구결과

본 연구에서 개발된 영유아 교사 부모상담 역량 척도 적합

한 모형인지 확인하기 위하여 확인적 요인분석을 실시하였다. 모형의 적합도를 확인하기 위해 모형추정가능성 확인절차에 따라 최대우도추정절차를 통해 측정모형의 적합도를 추정하였다. 본 연구에서는 표본크기에 민감하지 않고, 간명성을 고려하며 적합도 지수의 기준이 확립된 RMSEA, TLI, CFI, SRMR를 통해 적합도를 평가하였다[5]. 본 연구의 확인적 요인 분석 모형의 적합도 지수는 구조모형적합도 권장지수에 근거해 본 연구의 구조모형은 적합한 것으로 나타났다. 각 잠재변인과 지표변수들 간의 관계를 검토한 결과, 표준화 요인부하량(Standized Factor Loading)이 .5 이상(C.R.>1.965)으로 관측변수들의 수렴 타당도를 만족하는 것으로 나타났다.

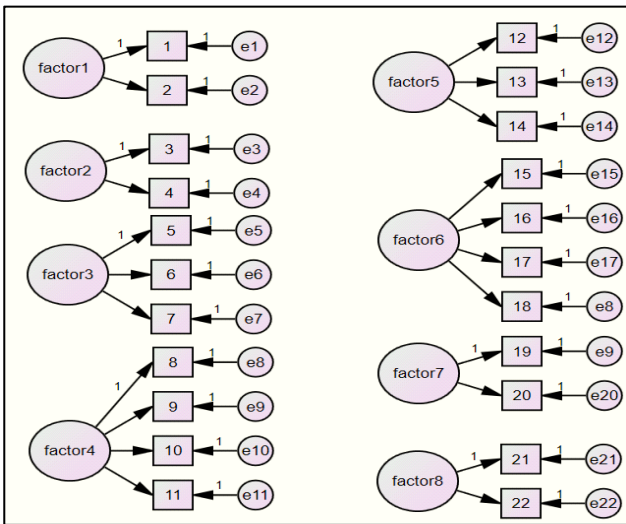

[그림 1] 영유아교사 부모상담 역량 확인적 요인분석

#### 4. 결론

본 연구를 통해 진행 된 영유아교사의 부모 상담 전문성 증진을 위한 상담역량 척도 개발은 영유아 교육 및 보육기관의 부모 상담의 중요성이 커지고 있고 교사의 부모상담 역량 강화가 더욱 필요한 최근 사회 상황으로 볼 때 의미가 있을 것으로 보인다. 개발된 상담역량 척도는 현장 교사들에게 필요한 내용의 기준을 제시하여 교사의 부모 상담 자기 검증 수행에 도움을 줄 수 있을 것이다.

#### 참고문헌

[1] NAEYC. “osition Statement: Developmentally Appropriate Practice in Early Childhood Programs Serving Children from Birth through Age”. Retrieved 20 April 2009년

[2] Roger, L. K., & Denzil, E., “ Parent Conferences for

School Counselors and Teachers”. Counseling and Human Development, 44(9), 1-8. 2012년

[3] Greenberg, M. T., Domitrovich, C., & Bumbarger, B., “The prevention of mental disorders in school-aged children: Current state of the field”. Prevention & Treatment, 4(1), 1a.2001년

[4] 박사빈.“ 어린이집 학부모 민원 유형과 원장의 대처방안 모색”, 한국영유아보육학, 117, 127-152. 2019년

[5] Hu, L. T., & Bentler, P. M., “Cutoff criteria for fit indexes in covariance structure analysis: Conventional criteria versus new alternatives”, Structural equation modeling: a multidisciplinary journal, 6(1), 1-55. 1999년